

Automatismes  
pour rideaux  
roulants

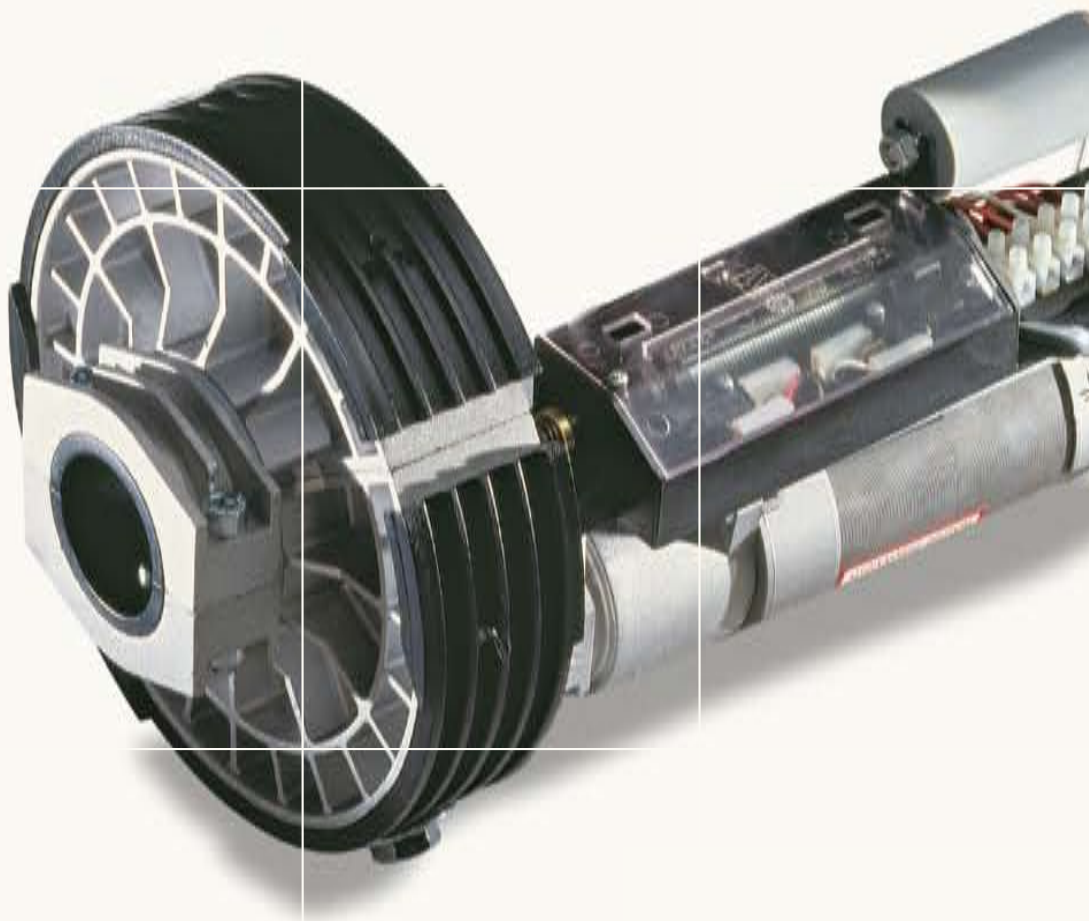

**Variété d'emploi et force  
de traction, dans un seul  
modèle**

H est la solution par excellence  
qui permet d'automatiser tous les  
types de rideaux roulants sans  
avoir à modifier la porte

  
**CAME**  
PORTES AUTOMATIQUES

# H

Modularité et réalisations pour rideaux roulants.

Système simple et sûr dans un seul modèle adapté aux différentes typologies d'axes et de ressorts. Les motoréducteurs de la série H permettent une installation modulaire sans devoir procéder à des adaptations. Pour des ouvertures de grandes dimensions, Came offre aussi une version avec deux moteurs pour augmenter la force de traction.

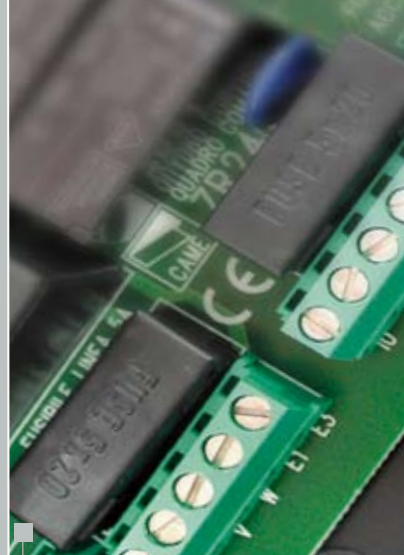

## L'électronique

Outre les fonctions de commande et de sécurité normales, l'électronique de l'armoire de commande ZR24 offre quelques caractéristiques qui permettent d'obtenir un contrôle optimal de l'automatisme et un service parfait, comme:

- > **Auto déchiffrement du code radio** entre émetteur et récepteur.
- > **Fermeture automatique** préétablie par le réglage du trimmer prédisposé.
- > **Commande à "action maintenue"** effectuée en appuyant sur le bouton poussoir de commande sans le relâcher pendant toute la durée de la manœuvre.

## La gamme

- H1003** Motoréducteur en 230V A.C. IRREVERSIBLE avec dispositif de déblocage par câble.
- H1103** Motoréducteur en 230V A.C. REVERSIBLE.
- H2003** Groupe double motoréducteur en 230V A.C. IRREVERSIBLE avec dispositif de déblocage par câble.
- H2103** Groupe double motoréducteur en 230V A.C. REVERSIBLE.
- H3100** Motoréducteur supplémentaire en 230V. A.C.
- H3012** Dispositif de blocage électromécanique pour motoréducteur REVERSIBLE.
- H3001** Caisse de sécurité avec levier de déblocage, bouton-poussoir pour dispositif le déblocage.
- ZR24** Armoire de command dédiée.



**Conformes aux normes de sécurité en vigueur.** L'armoire de commande pour la série H, permet de réaliser des installations dans le respect des normes techniques en vigueur et est équipée de décodage radio pour la commande à distance.

**Un maximum de fiabilité.** Les motoréducteurs H1003 et H1103 peuvent être complétés d'un deuxième moteur pour augmenter la force de soulèvement.

**Variable à tous les effets.** Tous les motoréducteurs de la série H sont indiqués aussi bien pour les axes de Ø 48 mm. que pour ceux de Ø 200 ou 220 mm. Il suffit d'utiliser les accessoires fournis de série pour réaliser le montage.

## Dimensions

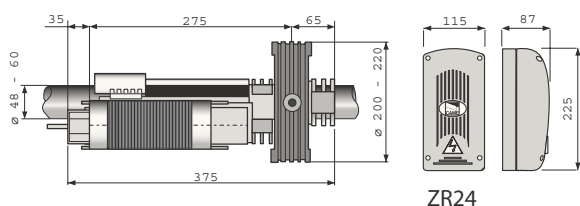

## Installation type

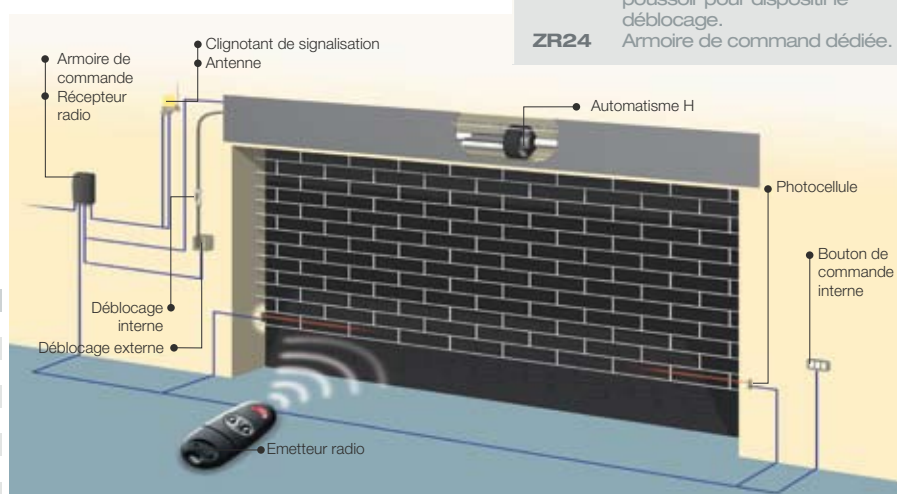

L'utilisation des bords de sécurité à rayon infrarouge ou à contact mécanique est indispensable au \* 50/60Hz cas où l'analyse des risques le préconise.

## Informations techniques

Type	H1003-H1103	H2003-H2103
Degré de protection	IP40	IP40
*Alimentation moteur (V)	230 A.C.	230 A.C.
Absorption max. (A)	2,4	4,5
Puissance nominale (W)	270	270
Rapport de réduction (i)	1/150	1/150
Force de soulèvement (Kg)	120	200
Intermittence travail (%)	30	30
Tours couronne (rpm)	9	9
Temp. de fonction. (°C)	-20 ÷ +55	-20 ÷ +55